



Cuplaje cu lanț



Selecție

Cuplaje cu lanțuri sunt capabile să transmită momente mai mari decât arborii pe care se montează ceea ce înseamnă că sunt ideale pentru transmiterea de momente foarte mari.

Sunt disponibile cu alezaj pregăurit, cu alezaj finisat sau pentru bucușă de strângere (montaj F sau H); flanșele sunt cuplate între ele cu lanț cu role duplex, permițând o nealiniere până la 2°.

Pentru a asigura o durată de viață și o eficiență maximă, în special pentru utilizare la viteze foarte mari, este recomandat ca toate cuplajele cu lanțuri să fie prevazute cu o carcasă și lubrefiate corespunzător.

Acolo unde cuplajele cu lanț sunt folosite în aplicații cu direcție de rotație alternantă, cu sarcini cu șocuri sau pulsatorii, sau alte condiții de lucru nefavorabile este recomandat să se folosească un cuplaj cu o marime mai mare.

J* Spațiul necesar pentru strângerea știfturilor bucușei cu cheia hexagonală scurtă și pentru a desface șuruburile pentru demontarea butucului (cu ajutorul unui extractor).

K+ Jocul minim necesar pentru demontarea cuplajului utilizând șuruburile pentru efect de cric, cu o cheie hexagonală scurtă.

Cuplaje cu alezaj conic. Variante constructive.

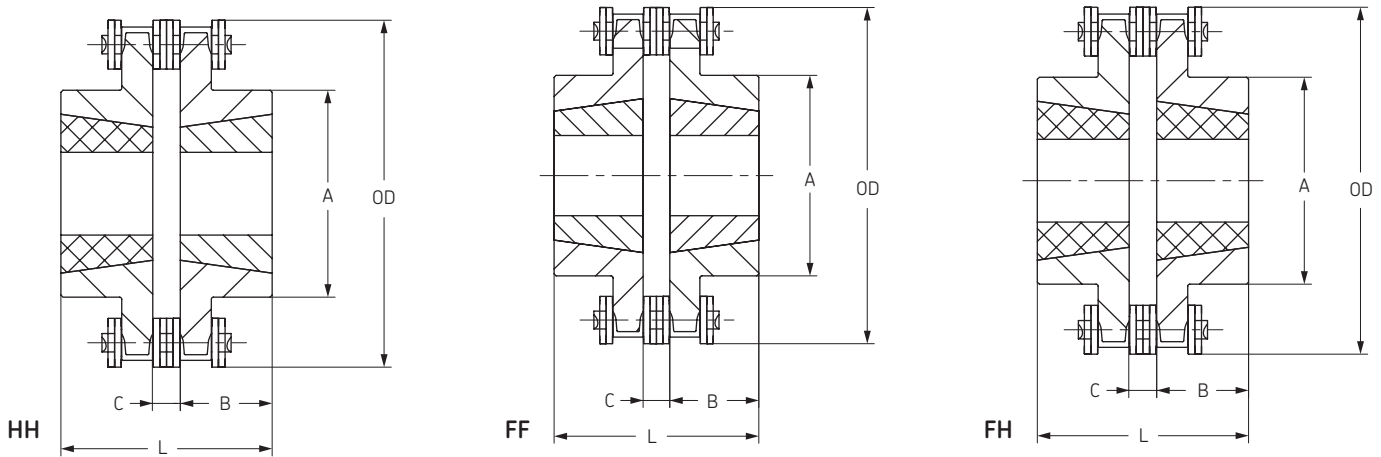

Cuplaje cu alezaj finisat

Mărime cuplaj	Alezaj		A	B	C	L	OD	Greutate	Turație maximă recomandată RPM	Greutate lanț
	Min (Neprelucrat)	Max								
	mm	mm						kg		kg
IS0816	15,9	23,8	50,0	28,96	7,1	65,0	77,0	0,45	5000	0,23
IS1016	15,9	42,9	63,5	36,88	9,5	83,3	96,0	1,00	4000	0,54
IS1018	19,1	50,8	75,4	43,26	9,5	87,1	106,4	1,59	3600	0,59
IS1218	25,4	61,9	88,9	47,60	11,1	106,3	127,0	2,27	3000	1,00
IS1220	28,6	69,9	98,4	50,80	11,1	112,7	139,7	2,95	2500	1,18
IS1222	28,6	76,2	114,3	54,00	11,1	119,1	151,2	4,31	2500	1,23
IS1618	28,6	79,4	115,9	60,70	14,7	136,1	169,1	4,99	2000	2,40
IS1620	38,1	90,5	136,5	66,10	14,7	146,9	185,3	7,40	2000	2,68
IS2018	38,1	98,4	144,5	70,90	18,3	160,1	211,5	9,21	1800	4,45
IS2020	38,1	117,5	170,7	79,80	18,3	177,9	231,8	14,43	1800	4,95
IS2418	50,8	119,1	171,5	88,30	21,8	198,4	254,0	16,70	1500	7,85
IS2422	50,8	155,6	222,3	102,10	21,8	226,0	302,0	31,76	1200	9,62

Cuplaje cu alezaj conic model "FTB" și "HTB"

Cuplaj	Caracteristici bucușă			A	B	C	L	OD	Greutate
	Nr.	Alezaj minim	Alezaj maxim						
		mm	mm						
IS0816	1108	12,7	28,6	50,0	22,2	7,1	51,6	77,0	0,41
IS1018	1610	12,7	41,3	75,4	25,4	9,5	60,3	106,4	0,50
IS1220	2012	12,7	50,8	98,4	31,8	11,1	74,6	139,7	1,23
IS1620	3020	23,8	76,2	136,5	50,0	14,7	116,3	185,3	2,77
IS2020	3535	30,2	88,9	170,7	88,9	18,3	196,1	231,8	8,62

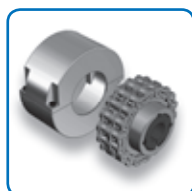

Cuplaje cu lanț

- ▶ Curele
- ▶ Lanțuri
- ▶ Cuplaje
- ▶ Bucșe
- ▶ Roți de lanț
- ▶ Roți de curea
- ▶ Scule inteligente

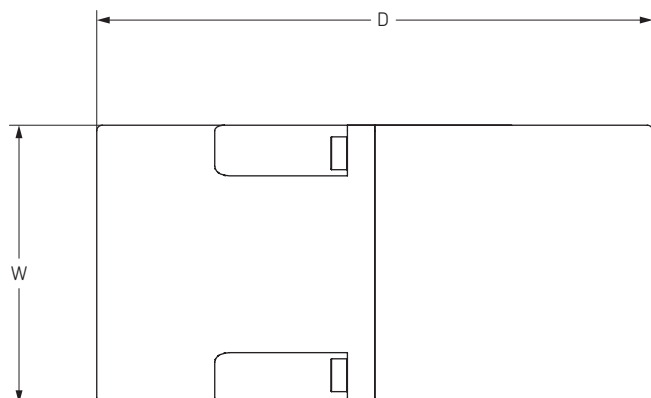

Carcase cuplaj

Mărime carcasă	Aluminiu		Plastic		Greutate kg
	D	W	D	W	
IS0816**	101,6	50,8	101,6	58,7	0,42
IS1016**	130,2	60,3	130,2	66,7	0,59
IS1018**	130,2	60,3	130,2	66,7	0,59
IS1218**	161,9	74,6	161,9	77,8	1,11
IS1220**	161,9	74,6	161,9	77,8	1,11
IS1222*	208,0	101,6	208,0	101,6	2,21
IS1618	208,0	101,6	208,0	101,6	2,21
IS1620	208,0	101,6	208,0	101,6	2,21
IS2018	238,1	150,8	238,1	150,8	3,97
IS2020	257,2	133,4	257,2	133,4	5,74
IS2418	288,9	187,3	288,9	187,3	7,47
IS2422	336,6	201,6	336,6	201,6	8,85

* Utilizați carcasă IS1613 – sunt disponibile etanșări speciale

** Din material plastic dacă nu are sufix AL

Codificare

Mărime	Butuc				Lanț	Carcasă
	Alezaj drept	FTB	HTB	Alezaj finisat*		
IS0816	PHE IS0816RSB	PHE IS0816FTB	PHE IS0816HTB	PHE IS0816X...	PHE IS0816CHN	PHE IS0816COVER
IS1016	PHE IS1016RSB	-	-	PHE IS1016X...	PHE IS1016CHN	PHE IS1016COVER
IS1018	PHE IS1018RSB	PHE IS1018FTB	PHE IS1018HTB	PHE IS1018X...	PHE IS1018CHN	PHE IS1018COVER
IS1218	PHE IS1218RSB	-	-	PHE IS1218X...	PHE IS1218CHN	PHE IS1218COVER
IS1220	PHE IS1220RSB	PHE IS1220FTB	PHE IS1220HTB	PHE IS1220X...	PHE IS1220CHN	PHE IS1220COVER
IS1222	PHE IS1222RSB	-	-	PHE IS1222X...	PHE IS1222CHN	PHE IS1222COVER
IS1618	PHE IS1618RSB	-	-	PHE IS1618X...	PHE IS1618CHN	PHE IS1618COVER
IS1620	PHE IS1620RSB	PHE IS1620FTB	PHE IS1620HTB	PHE IS1620X...	PHE IS1620CHN	PHE IS1620COVER
IS2018	PHE IS2018RSB	-	-	PHE IS2018X...	PHE IS2018CHN	PHE IS2018COVER
IS2020	PHE IS2020RSB	PHE IS2020FTB	PHE IS2020HTB	PHE IS2020X...	PHE IS2020CHN	PHE IS2020COVER
IS2418	PHE IS2418RSB	-	-	PHE IS2418X...	PHE IS2418CHN	PHE IS2418COVER
IS2422	PHE IS2422RSB	-	-	PHE IS2422X...	PHE IS2422CHN	PHE IS2422COVER

* Pentru a completa codificarea cuplajelor cu alezaj finisat, adăugați diametrul alezajului.

De exemplu: PHE IS1016X22MM este codificarea pentru cuplaj IS1016 cu un interior de 22 mm